

**FICHA TÉCNICA**

**Versão do documento**  
DRWT75\_ficha\_tecnica\_06  
22-01-2021



O Display Remoto Weightech para leitura perfeita das pesagens a até 35m de distância

**Características Especiais**

- Desenvolvido para operar em conjunto com quase toda linha de indicadores de pesagem da Weightech;
- Atua como repetidor do peso que estiver sendo exibido no display do indicador de pesagem, através de uma porta de comunicação serial RS232 ou loop de corrente;
- Comunicação com transmissores Laumas via RS232;
- Alimentação elétrica 220 VAC;
- Código Weightech: #101212.

## DIMENSÕES

Em milímetros (1mm = 0,039 pol.)

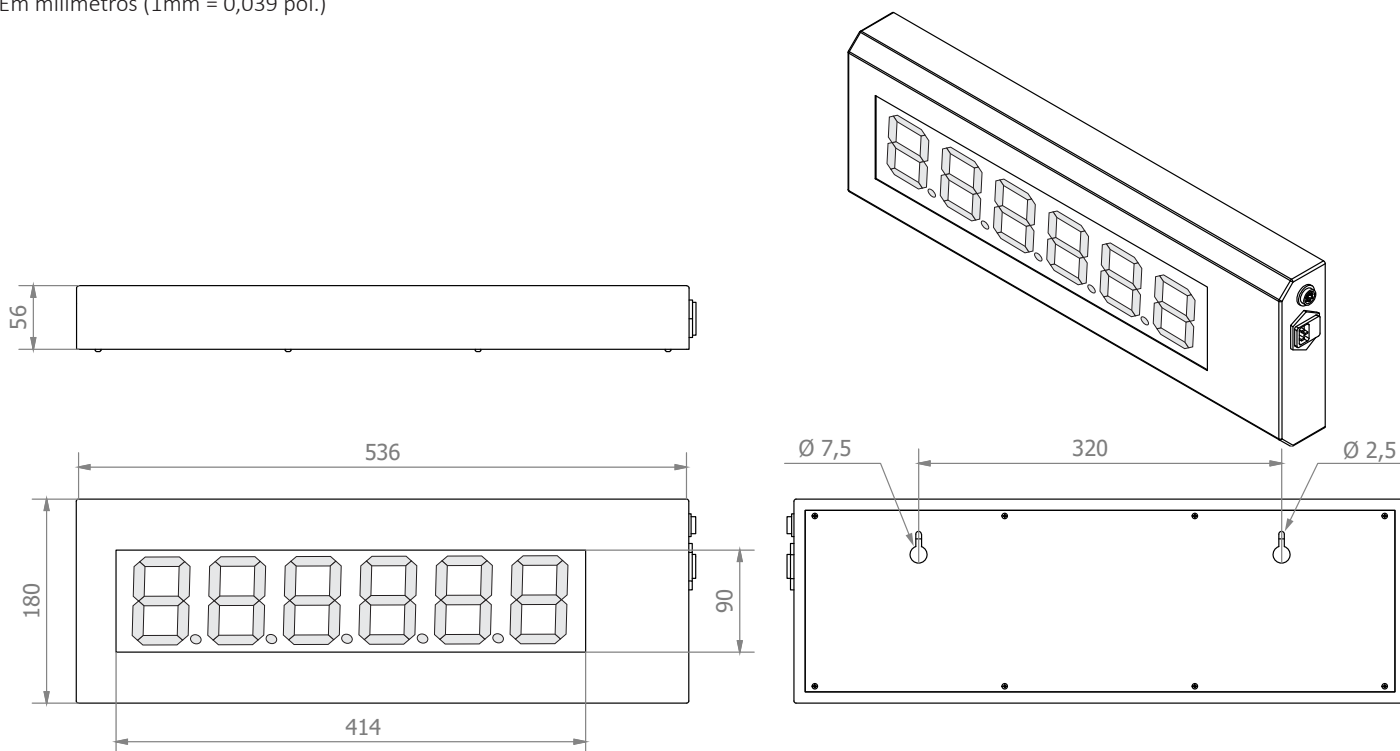

## ESQUEMA DE LIGAÇÃO DE FÁBRICA

(Para uso em loop de corrente)

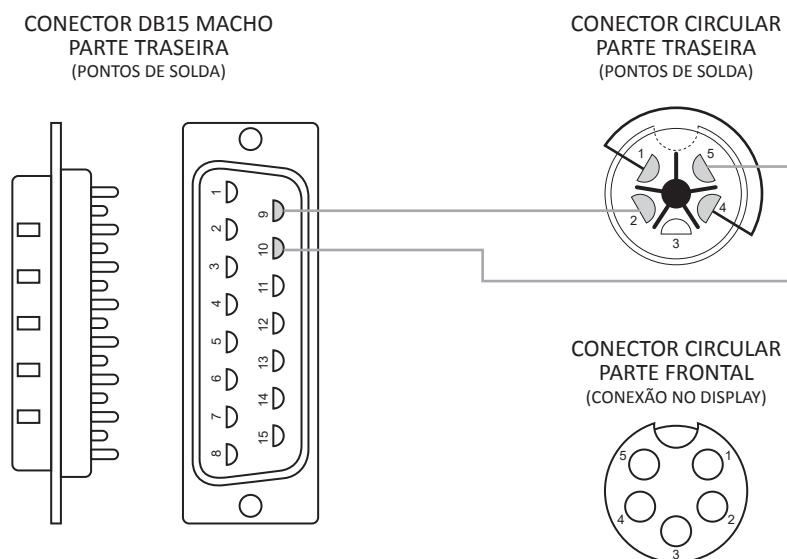

**USO DOS DISPLAYS DR-WT, COMUNICANDO EM LOOP DE CORRENTE COM O DR-INTERFACE**

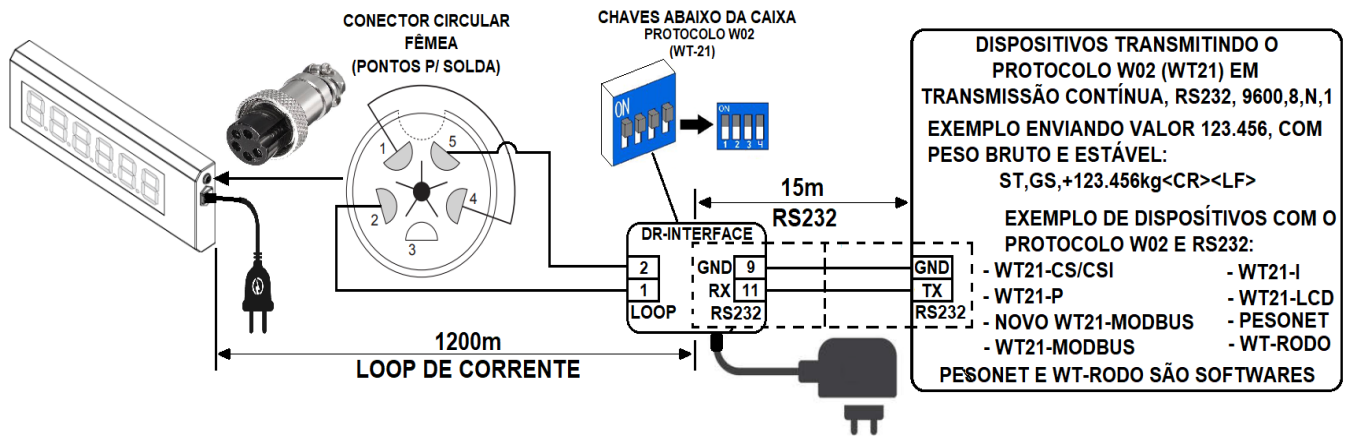

**USO DOS DISPLAYS DR-WT, COMUNICANDO EM LOOP DE CORRENTE DIRETAMENTE**

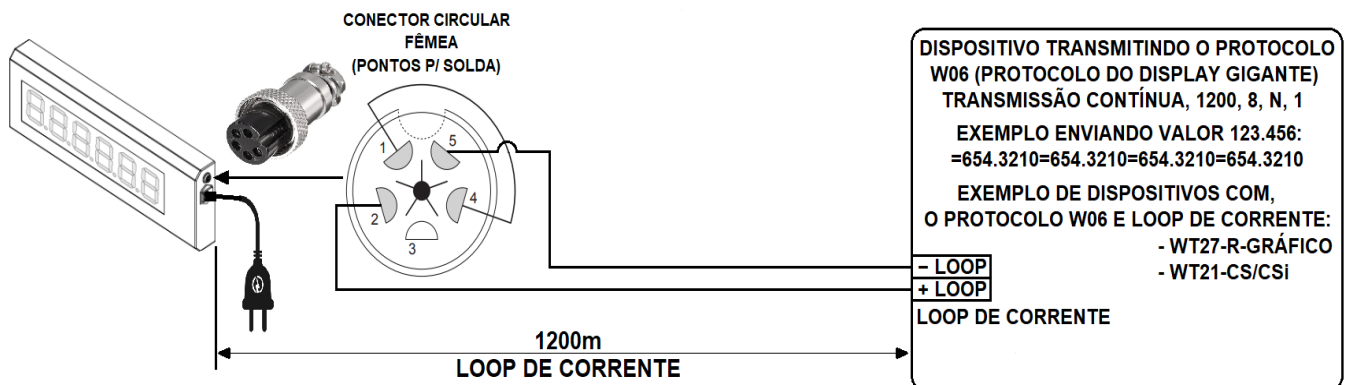

**USO DOS DISPLAYS DR-WT, COMUNICANDO EM RS232 DIRETAMENTE**





CONHEÇA A LINHA DE DISPLAYS REMOTOS DA WEIGHTECH E ESCOLHA O MODELO QUE ENQUADRA À SUA NECESSIDADE



35m\*



**DR-WT75**  
Weightech  
Cód. #101212



65m\*



**DR-WT125**  
Weightech  
Cód. #200550



100m\*



**DR-WT200**  
Weightech  
Cód. #200551

\*Com base na tabela de Snellen para uma capacidade de visão 20/30 a 3m de distância.

**Weightech Comércio, Importação e Exportação de Equipamentos de Pesagem Ltda.** - CNPJ 56.308.000/0001-08  
Administração/Matriz: (48) 3112-4299 • Vendas: (11) 3763-5013

**Sistema de gestão de qualidade certificado pelo RINA em conformidade com a norma ISO 9001:2015**



**BIGUAÇU, SC**  
Rua Edgard Hoffmann, 616  
CEP 88164-275

**SÃO PAULO, SP**  
Av. General Mac Arthur, 96  
CEP 05338-000

**DAVIE, FL**  
10384 W State Road 84, #6  
FL 33324