

WT-DISPLAY 75-30

Display remoto



**Display Remoto parametrizável
com dígitos de 75mm de altura**



WT-Display 75-30



Display remoto

Repetidor de peso com dígitos de 75mm de altura em matriz de LED. Comunicação através de porta serial RS232 ou loop de corrente.



COMUNICAÇÃO

- Modo: LOOP de CORRENTE ou RS232 (seleção automática)
- Taxa de transmissão: 600(padrão), 1200, 2400, 4800, 9600, 19200 bps
- Formato de dados: 8,N,1.

ALIMENTAÇÃO

Alimentação elétrica
110-250V.

COMPATIBILIDADE TOTAL

Desenvolvido para operar em conjunto com toda a linha de indicadores de peso do catálogo Weightech.

Código Weightech

Nome do Produto	Código
Display remoto WT-Display 75-30	504231

Dimensões (mm)

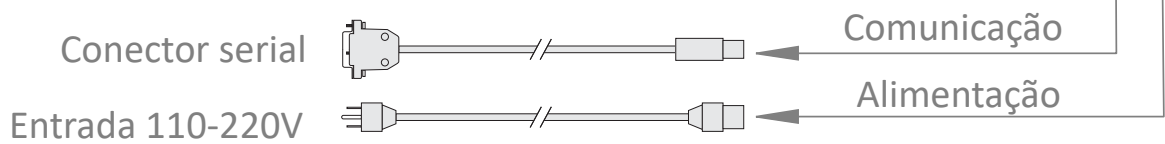
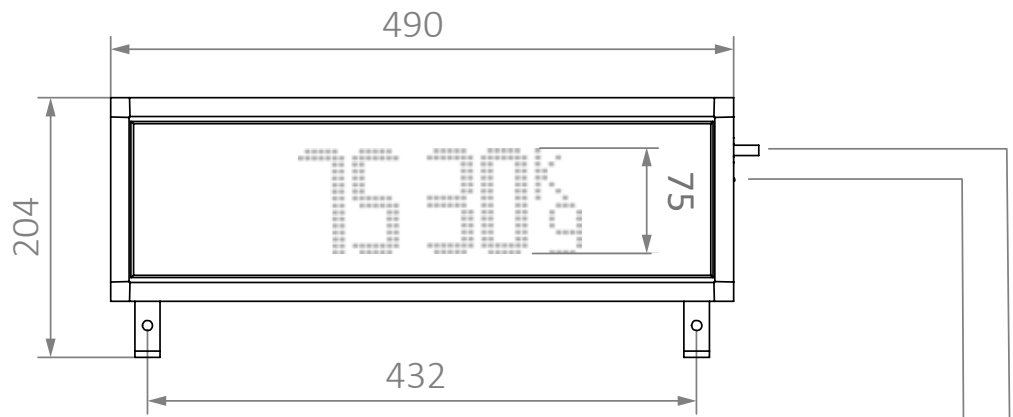
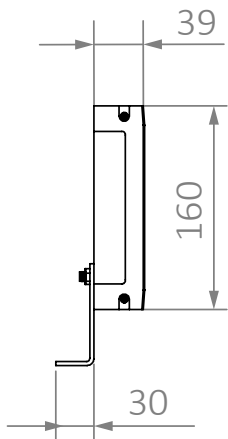
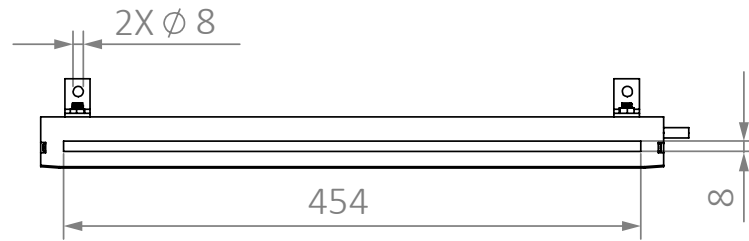
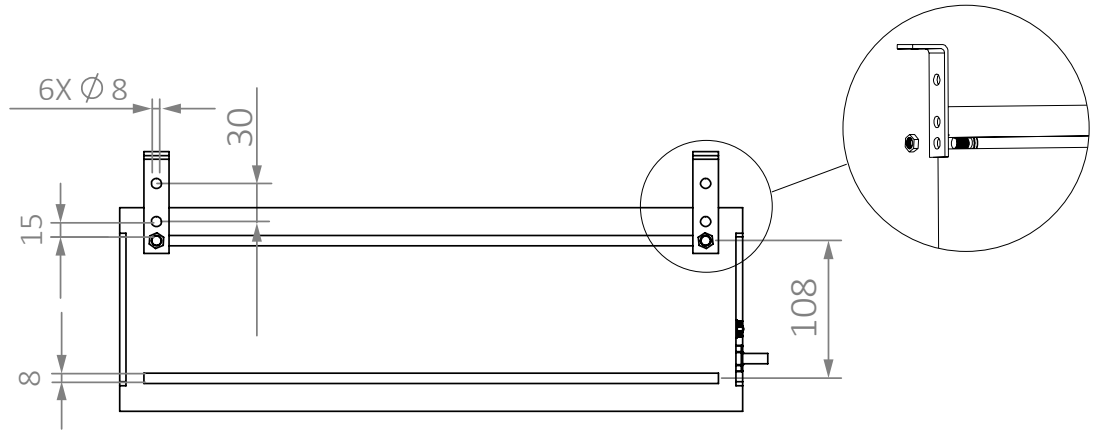

Esquema de ligação

Comunicando em loop de corrente, com DR-interface

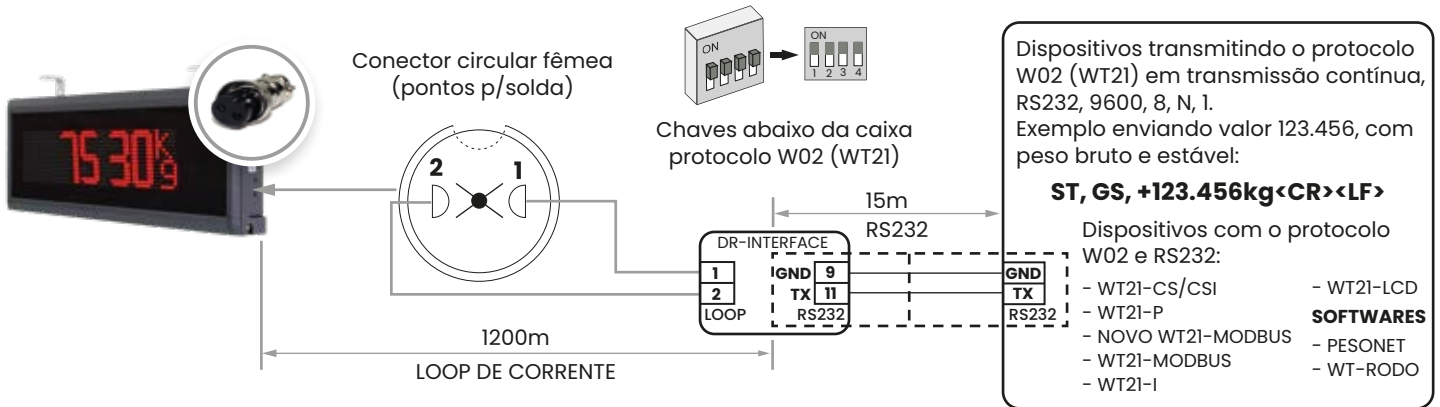

Esquema de ligação

Comunicando em RS232 diretamente

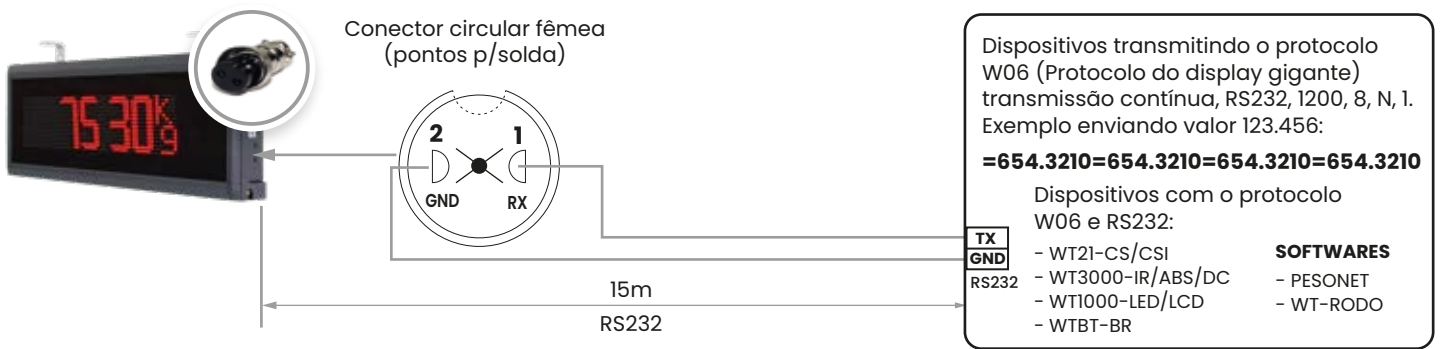

Esquema de ligação

Comunicando em loop de corrente diretamente

