

WT21-CSi

Indicador de Pesagem



Rápido, prático e completo para
pesagem e dosagem

WT21-CSi

 weightech

Indicador para Pesagem e Dosagem

Gabinete em aço inoxidável, com grau de proteção IP65, pronto para fixação em bancadas/coluna.

Conexão de até
16 células de carga

Função de acumulação
de peso e de números
de pesagem

Compatível com as
impressoras Elgin L42DT
e Zebra ZD420t

12 funções
parametrizáveis

Possui 8 entradas digitais
e 8 saídas a relé, com 14
funções parametrizáveis cada

Permite o uso de interfaces opcionais,
incluindo protocolos industriais PROFIBUS,
PROFINET, DEVICENET e ETHERNET/IP

Dosagem de materiais sólidos ou líquidos, por ganho ou perda de peso, podendo ter até 3 cortes em cada dosagem, sendo eles: corte grosso, corte médio e corte fino, possibilitando também o uso da dosagem de fluxo por batelada.



Dimensões

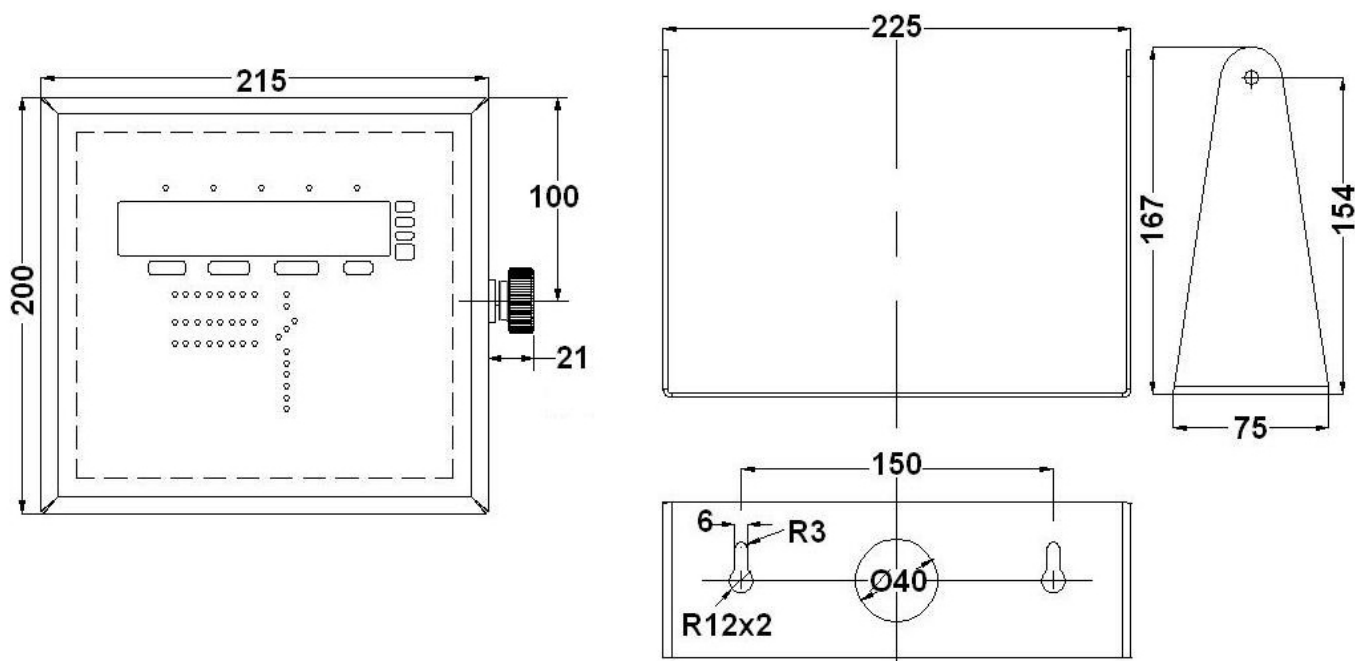

Protocolo de comunicação opcional



- Detecção automática de baud rate serial (9600 bit/s - 12Mbits);
- Interface RS-485 isolada galvanicamente com conversor DC/DC on-board para interface Profibus;
- Arquivo GSD padrão fornecido para criação de elemento de rede no sistema de gerência.



- Interface Ethernet com velocidades de 10/100 Mbit/s;
- Arquivo GSD padrão fornecido para criação de elemento de rede no sistema de gerência.



- Baud rate DeviceNet selecionável através dos menus do indicador com opções de 125Kbps, 250Kbps ou 500Kbps;
- Interface DeviceNet totalmente isolada galvanicamente;
- Arquivo EDS padrão fornecido para criação de elemento de rede no sistema de gerência



- Interface Ethernet com velocidades de 10/100 Mbit/s;
- Arquivo EDS padrão fornecido para criação de elemento de rede no sistema de gerência.



- Tipo: RJ45 10Base-T or 100Base-TX (auto-sensing);
- Funciona em redes padrão Ethernet TCP/IP não industrial.

Dados técnicos

CONVERSOR A/D

Faixa de aplicação	-0.1 ~ 4.0 mV/V.
Tensão de excitação da célula de carga	5Vcc ±5%, 120mA
Sensitividade de entrada	Acima de 0,12µV/d (microvolts por divisão)
Taxa de conversão (velocidade da amostragem)	Aproximadamente 120 vezes/s (máximo)
Resolução interna	1/1000000

ALIMENTAÇÃO ELÉTRICA

Faixa de tensão	110-220 VAC
Consumo aproximado de energia	0,35A/115VAC 0,25A/230VAC

OUTRAS ESPECIFICAÇÕES

Células de carga compatíveis	Analógicas de até 6 fios
Temperatura de operação	-10°C ~ 40°C
Grau de proteção (frontal)	IP65
Material do encapsulamento	Aço inox
Legendas luminosas	BRUTO, LÍQUIDO, ESTÁVEL E ZERO
Display	7 dígitos em LED vermelho de 7 segmentos, com 20mm de altura
Unidades de peso	Quilo (kg), Grama (g), Libra (lb), Tonelada (t)
Leds multifunções	5 Leds para vincular até 16 funções parametrizáveis

Códigos Weightech

Nome do Produto	Código
WT21-CSI (sem saída 4-20 mA) (V6R2)	506309
WT21-CSI (com saída 4-20 mA) (V6R2)	506310
OPCS 10-Profibus-DP	502908
OPCS 11-Profinet	502909
OPCS 12-DeviceNet	502910
OPCS 13-Ethernet/IP	502911
OPCS 14-EthernetTCP/IP	504559